



AFRISO Sp. z o.o.
Szańska, Kościelna 7
42-677 Czekanów
Poland / Polska / Polen /
Pologne / Польша

www.afriso.com
www.afriso.pl
www.afriso.de
www.groupeafriso.fr
www.afriso24.ru

BRU

Full operating manual / Pełna instrukcja / Vollständige Betriebsanleitung / Manuel d'utilisation complet /
Полная инструкция по обслуживанию

Scan QR code / Zeskanuj kod QR / Scanne den QR-Code /
Scannez le code QR / Отсканируй QR-код



- Risk of scalding by hot medium! Perform all installation and maintenance work after the system has cooled down.
- Risk of electric shock! Carry out all installation work after disconnecting the pump from the power supply.
- Product is equipped with a magnetic element and may cause interference - be cautious!

- Ryzyko oparzenia gorącym medium! Wszelkich czynności montażowych i konserwacyjnych należy dokonywać po uprzednim wychłodzeniu instalacji.
- Ryzyko porażenia! Wszelkich czynności montażowych dokonywać po odłączeniu pompy od zasilania.
- Produkt jest wyposażony w element magnetyczny i może spowodować zakłócenia - zachowaj ostrożność!



- Verbrennungsgefahr durch heißes Medium! Führen Sie alle Installations- und Wartungsarbeiten erst durch, wenn die Anlage abgekühlt ist.
- Gefahr eines elektrischen Schlages! Führen Sie alle Installationsarbeiten durch, nachdem Sie der Pumpe von der Stromversorgung getrennt haben.
- Das Produkt ist mit einem magnetischen Element ausgestattet und kann Störungen verursachen - Vorsicht ist geboten!

- Risque de brûlure par fluide chaud! Effectuez tous les travaux d'installation et d'entretien une fois que le système est refroidi.
- Risque d'électrocution! Effectuez tous les travaux d'installation après avoir débranché la pompe de l'alimentation électrique.
- Le produit est équipé d'un élément magnétique et peut provoquer des interférences - la prudence est de mise!

- Опасность ожогов от горячего теплоносителя! Все работы по монтажу и техническому обслуживанию выполняйте после остывания системы.
- Опасность поражения электрическим током! Выполняйте все монтажные работы после отключения насоса от электросети.
- Продукт оснащен магнитным компонентом и может создавать помехи - соблюдайте осторожность!

Security / Bezpieczeństwo / Sicherheit / Sécurité / Безопасность

Product / Produkt / Produkt / Produit / Продукт

Name						
BRU 551	G1" nut	220 mm	ARV 362 Vario ProClick Kvs 3.5-9 m³/h	Grundfos UPM3 Auto 15-70/130 mm	230 V AC	52 W

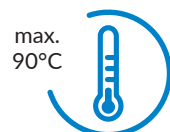

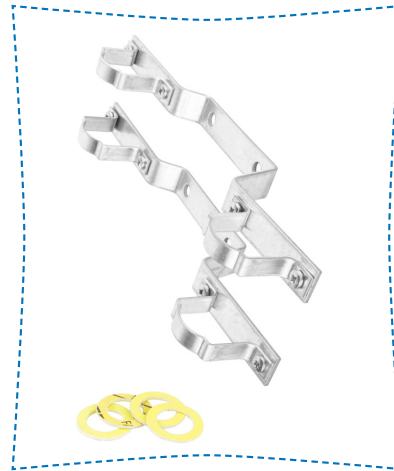
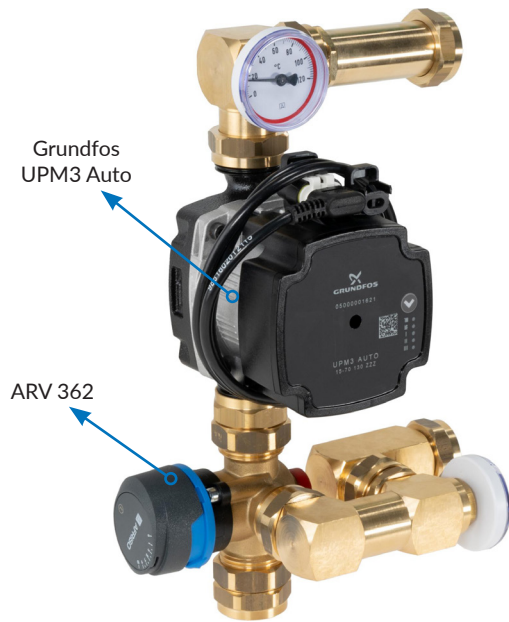

Mounting / Montaż / Montage / Montage / Монтаж

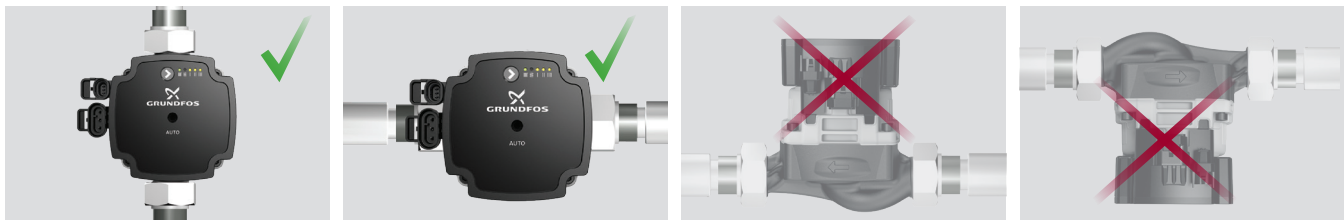
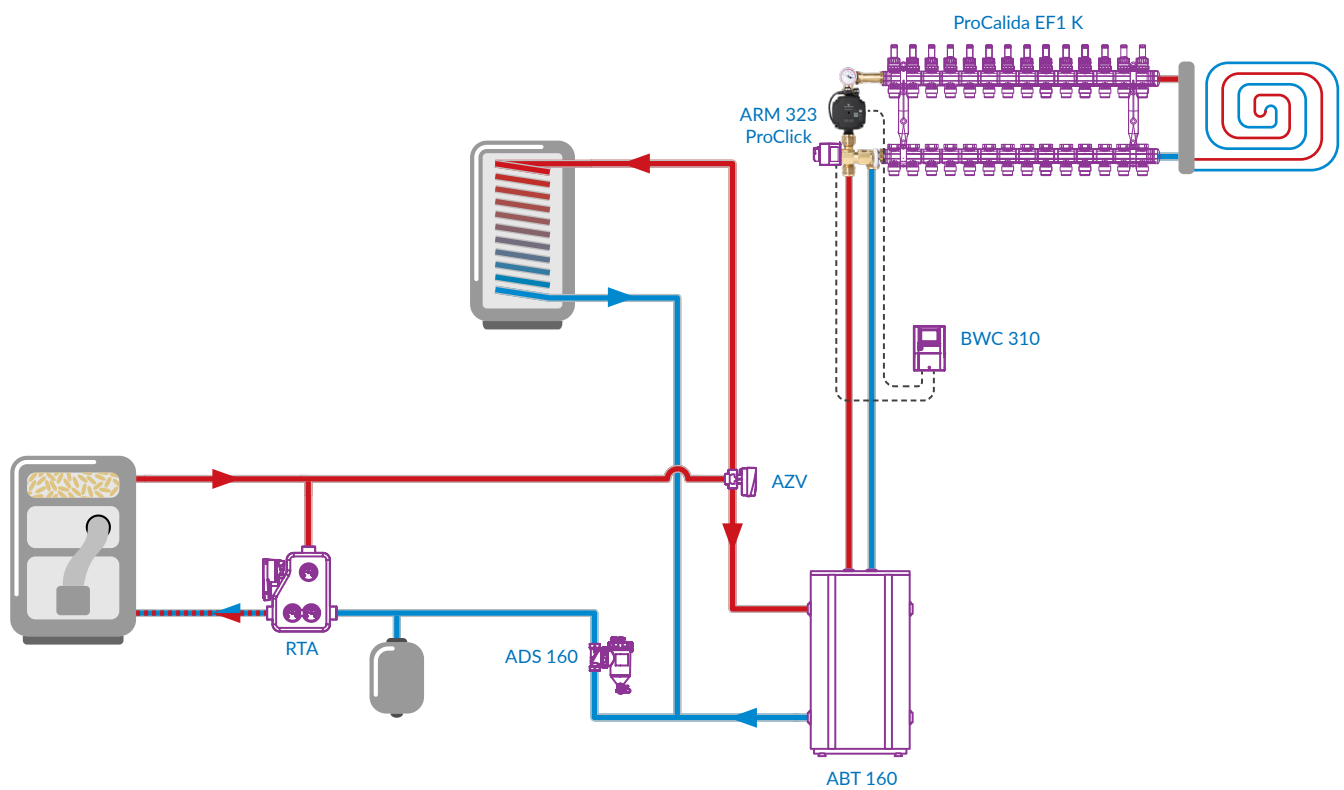

Operating manual
ARV Vario ProClick

